



SELLO BOTELLA VP70

DESCRIPCIÓN

Botella de cuello alto, con 85 mm de altura y revestimiento plástico. Diseño ligero y delgado que permite una instalación rápida y sencilla, se adapta perfectamente a los ojales de cualquier tipo de contenedor o puerta, optimizando la eficiencia en operaciones logísticas y de seguridad. Certificado bajo la norma ISO 17712.

ESPECIFICACIONES TÉCNICAS

Longitud: 85 mm

Resistencia: 1.000 kg a la tracción

Material: Acero galvanizado con cápsula recubierta en ABS

ALMACENAMIENTO Y UNIDAD DE EMPAQUE

Vida útil de 12 meses almacenado en bodega.
Evitar la exposición directa a la luz solar, agua, polvo y humedad.
Evitar el contacto con materiales químicos.
Rotación de lotes antiguos para evitar caducidad.
Control de la numeración para facilitar la trazabilidad.

Bandejas
10 unidades



Cajas
250 unidades



COLORES DISPONIBLES



CARACTERÍSTICAS

- Su material la hace resistente a la intemperie y a la tensión, garantizando un rendimiento confiable en cualquier entorno.
- El pin delgado se adapta fácilmente a cualquier orificio, ofreciendo una instalación rápida sin comprometer la seguridad.
- Personalización en marcación y logo de alta definición con fácil lectura.
- Cuerpo recubierto y diseño liviano facilita el manejo y la instalación, mejorando la eficiencia operativa.
- Posee dos sistemas internos dentro de la cápsula para sujetar el pin con mayor precisión.
- Compatibilidad universal con diferentes tipos de contenedores.

USOS



Comercio exterior



Contenedores



Furgones

Otros usos: Protección de mercancía de alto valor.

TIPO DE SEGURIDAD

Indicativo Seguridad Alta seguridad



INSTRUCCIONES DE APLICACIÓN Y CIERRE

- Inserte el pin en la manija del contenedor desde abajo hacia arriba dejando visible la marcación del pin, introduzca la cápsula arriba de la manija y verifique que la marcación del pin y la cápsula quede alineada; haga presión hasta escuchar un clic que asegura el sello y que no permitirá que sea girado.
- Para retirar el sello es necesario el uso de una cizalla.

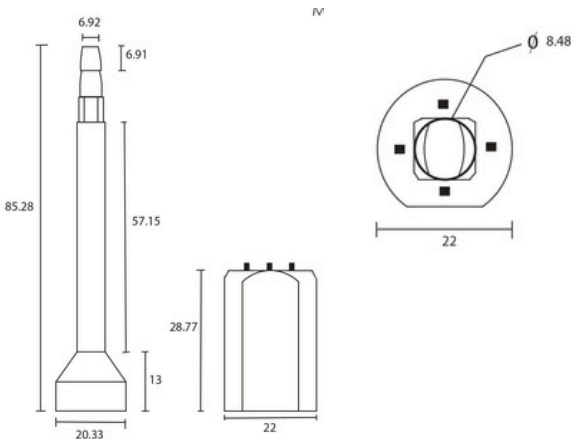

2015 BASC



ISO 17712



ISO 9001



VEPASA®

Carrera 53 N° 35-60 Medellín - Colombia
PBX: +(57)604 262 3240 - Celular: +(57) 314 617 0490
www.vepasa.com