

SELLO BOTELLA VP19

DESCRIPCIÓN

Esta botella de acero de 79 mm de altura, está diseñada para ofrecer un nivel superior de seguridad. Fabricada con acero de alta resistencia, garantiza una robustez excepcional y una gran capacidad de resistencia a la tracción.
Certificada bajo la norma ISO 17712.

ESPECIFICACIONES TÉCNICAS

Longitud:	79 mm
Resistencia:	1.530 kg a la tracción
Material:	Acero galvanizado, plástico ABS

ALMACENAMIENTO Y UNIDAD DE EMPAQUE

Vida útil de 12 meses almacenado en bodega.
Evitar la exposición directa a la luz solar, agua, polvo y humedad.
Evitar el contacto con materiales químicos.
Rotación de lotes antiguos para evitar caducidad.
Control de la numeración para facilitar la trazabilidad.

Bandejas
10 unidades



Cajas
200 unidades



COLORES DISPONIBLES



CARACTERÍSTICAS

- Pin de acero sin recubrimiento plástico: Ofrece máxima durabilidad y evita cualquier desgaste.
- Su diseño no permite manipulación con otras herramientas ya que no tiene punto de agarre en el pin.
- Cuatro aletas en acero garantizando un ajuste firme y seguro.
- Marcación permanente en acero que no permite remarcado.
- Paleta con área amplia de marcación facilitando una identificación clara y precisa.
- 4 pines en la boquilla ofreciendo un nivel adicional de seguridad.
- Marcación y logo en alta definición en pin y cápsula para mayor dificultad de duplicación.

USOS



Contenedores



Furgones



Comercio exterior

Otros usos: Protección de mercancías de alto valor.

TIPO DE SEGURIDAD

Indicativo Seguridad Alta seguridad



INSTRUCCIONES DE APLICACIÓN Y CIERRE

- Inserte el pin en la manija del contenedor desde abajo hacia arriba dejando visible la marcación del pin, introduzca la cápsula arriba de la manija y verifique que la marcación del pin y la cápsula quede alineada, haga presión hasta escuchar un clic que asegura el sello y que no permitirá que sea girado.
- Para retirar el sello es necesario el uso de una cizalla.

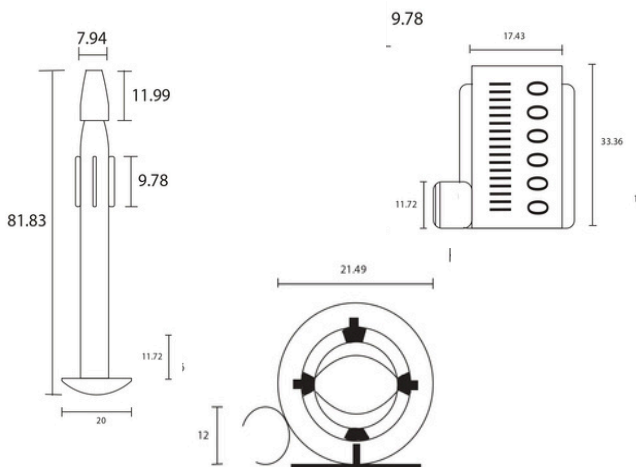

VEPASA®